

# P-40 Kitty Hawk

80266 | 1/72

80266-176

<b>2</b>	Numéro de phase Step number Schrittnummer Número de fase	<b>56</b>	Référence de couleur Colour reference no Farbangabe Referencia de color
<b>37</b>	Numéro de pièce Part number Teilnummer Número de pieza	<b>6</b>	Numéro de decal Decal number Abziehbildnummer Número de calcomanía

## Français

Le Curtiss P-40 E est le successeur du Hawk 81 A, plus connu sous le nom de Tomahawk. Il effectue son premier vol le 22 mai 1941 sous la désignation de Hawk 87 A. Une commande de 540 unités est passée par la Grande Bretagne qui l'utilisera sous le vocable Kittyhawk 1A, ainsi que les pays du Commonwealth, et une seconde de 1500 avions pour l'US Army Air Force qui l'utilisera sous le nom de Curtiss P-40 E et les vendra à la Grande Bretagne en vertu de la loi prêt-bail.  
Le P-40 E Kittyhawk 1A sera utilisé par les forces armées de Nouvelle-Zélande, d'Afrique du Sud, du Canada et d'URSS. Un effectif de 25 Kittyhawk 1A sera cédé par la Grande Bretagne à l'Australie. En effet, au début de 1942 le territoire australien se trouve menacé par l'avance japonaise et un squadron australien est formé de jeunes pilotes qui s'entraînent avant leur affectation, au Squadron 75 à Port-Moresby en Nouvelle-Guinée.

Longueur	9,65 m
Envergure	11,38 m
Hauteur	3,76 m
Masse maxi au décollage	3996 kg
Vitesse maximale	579 km/h
Vitesse de croisière	435 km/h
Plafond opérationnel	8839 m
Distance franchissable	1046 km
Motorisation	1 Allison V-1710-39
Puissance	1166 CV
Armement et charge utile	6 Mitrailleuses Browning de 12,7 mm
Charge externe	907 kg

## English

The Curtiss P-40 E is the successor to the Hawk 81 A, better known as the Tomahawk. It first took flight on 22nd May 1941 under the designation of Hawk 87 A. An order for 540 was made by Great Britain, who called it the Kittyhawk 1A, and other Commonwealth countries. A second order was made for 1500 planes for the US Army Air Force that used it under the name of Curtiss P-40 E who then sold them back to Great Britain in virtue of the land-lease agreement.  
The P-40 E Kittyhawk 1A was first used by the armed forces of New Zealand, South Africa, Canada and the USSR. A fleet of 25 Kittyhawk 1A's was sold by Great Britain to Australia. Indeed, at the beginning of 1942, the Australian territories were threatened by the Japanese advance and an Australian squadron was formed of young pilots who trained before entering service for Squadron 75 in Port Moresby, New Guinea.

Length	9.65 m
Wingspan	11.38 m
Height	3.76 m
Max. takeoff weight	3996 kg
Max. speed	579 km/h
Cruising speed	435 km/h
Service ceiling	8839 m
Flying range	1046 km
Engine	1 Allison V-1710-39
Power	1166 HP
Armament and payload	6 x Browning 12.7 machine guns
External load	907 kg

## Deutsch

Die Curtiss P-40 E ist der Nachfolger der Hawk 81 A, besser bekannt unter dem Namen Tomahawk. Sie flog zum ersten Mal am 22. Mai 1941 unter der Bezeichnung Hawk 87 A. Großbritannien und die Commonwealthländer bestellten 540 Flugzeuge, die als Kittyhawk 1A übernommen wurden. Eine zweite Bestellung mit 1500 Maschinen wurde an die US Army Air Force geliefert, die sie unter dem Namen Curtiss P-40 E verwendete und im Rahmen des Leih- und Pachtgesetzes an Großbritannien weiterverkaufte.  
Die P-40 E Kittyhawk 1A wurde von den Streitkräften Neuseelands, Südafrikas, Kanadas und der Sowjetunion eingesetzt. 25 Kittyhawk 1A wurden von Großbritannien an Australien abgetreten. Anfang 1942 war das australische Gebiet nämlich durch das japanische Vorrücken bedroht und aus jungen Piloten wurde eine australische Staffel gebildet, die nach ihrer Ausbildung der Staffel 75 in Port-Moresby in Neuguinea zugeteilt wurde.

Länge	9,65 m
Spannweite	11,38 m
Höhe	3,76 m
Höchstgewicht beim Start	3996 kg
Höchstgeschwindigkeit	579 km/h
Fluggeschwindigkeit	435 km/h
Dienstgipfelhöhe	8839 m
Reichweite	1046 km
Motorisierung	1 Allison V-1710-39
Leistung	1166 PS
Bewaffnung und Nutzlast	6x 12,7-mm-Browning-Maschinengewehre
Außenlast	907 kg

<b>11</b> Argent métallique Silver Metallic Silber metallisch	<b>24</b> Jaune entraînement mat Trainer Yellow Matt Trainergelb matt	<b>30</b> Vert foncé mat Dark Green Matt Dunkelgrün matt	<b>33</b> Noir mat Black Matt Schwarz matt	<b>34</b> Blanc mat White Matt Weiß matt	<b>56</b> Aluminium métallique Aluminium Metallic Aluminium metallisch	<b>80</b> Vert pré mat Grass Green Matt Grasgrün matt	<b>85</b> Noir de charbon satiné Coal Black Satin Kohlenschwarz seidenmatt	<b>89</b> Bleu moyen mat Middle Blue Matt Mittelblau matt	<b>102</b> Vert armée mat Army Green Matt Armeegrün matt	<b>110</b> Bois naturel mat Natural Wood Matt Naturholz matt	<b>127</b> Gris fantôme US satiné US Ghost Grey Satin US-Schattengrau seidenmatt
--	--	---	---	---	---	--	---	--	---	---	---

**a • P-40E WARHAWK, 11th FS**      **b • KITTYHAWK Mk.1, 75 Sqn**      **c • KITTYHAWK Mk.1, 77 Sqn**

**1** 24 85 8 7 6 24 85 24

**2** 33 80 110 80 15 110 80 33 2 4 15 3 5 16 80 80 11

**3** 30 33 56 80 102 110 1 33 80 80 80 10 4 80 80 20 26 110 3 56 9 20

**4** 80 13 14 21 80 80 12 22

**5** 30 33 102 110 17 18 33 25 19 3 23 26 110

**6** 5 6

**7** 11 33 56 80 127 37 33 38 40 127 80 39 127 6 80 35 127 29 31 11 56 32 127

**8** 11 33 56 80 127 34 127 80 7 31 30 11 56 32 127 36

**9** Marquages techniques  
Stencil markings

14 9 28 27 16 10 7 12 11 16 22 21 13 28 27 18 17 9 8 14

Instagram.com/heller.fr  
Facebook.com/heller.fr

Heller Hobby GmbH  
Erlenbacher Str. 3 • 42477 Radevormwald • GERMANY  
+49 (0) 2195-92773-0 info@heller.fr

Endverbraucher Service  
Bitte besuchen Sie uns auf [www.heller.fr](http://www.heller.fr)  
für alle Ersatzteilanfragen.

Customer Service  
For after-sales service requests, please contact  
us through our website [www.heller.fr](http://www.heller.fr).

Service consommateurs  
Pour toute demande de SAV, connectez-vous  
sur notre site [www.heller.fr](http://www.heller.fr).





**Español**

El Curtiss P-40 E es el sucesor del avión Hawk 81 A; más conocido bajo el nombre de Tomahawk. Efectuará su primer vuelo el 22 de mayo de 1941, bajo la denominación de Hawk 87A. Gran Bretaña efectuará un pedido inicial de 540 unidades; utilizándolas al igual que otros países de la Commonwealth bajo el nombre de Kittyhawk 1A. Asimismo, efectuará otro pedido de 1500 aviones originalmente destinados a las fuerzas aéreas estadounidenses y utilizados bajo el nombre de Curtiss P-40 E que serían revendidos más tarde a Gran Bretaña en concepto de la ley de Préstamo y Arriendo.

El P-40 Kittyhawk 1A será utilizado por las fuerzas armadas de Nueva Zelanda, Sudáfrica, Canadá y la URSS. Gran Bretaña cederá a Australia una flota de 25 unidades de Kittyhawk 1a. De hecho, al principio de 1942 el territorio australiano se ve amenazado por el avance de las tropas japonesas, por lo que se decide crear un escuadrón australiano integrado por jóvenes pilotos que serían sometidos a un entrenamiento intensivo antes de ser destinados al escuadrón 75 ubicado en Port Moresby; Nueva Guinea.

<b>Longitud</b>	9,65 m
<b>Envergadura</b>	11,38 m
<b>Altura</b>	3,76 m
<b>Peso máximo al despegue</b>	3996 kg
<b>Velocidad máxima</b>	579 km/h
<b>Velocidad de crucero</b>	435 km/h
<b>Techo de servicio</b>	8839 m
<b>Alcance</b>	1046 km
<b>Planta motriz</b>	1 Allison V-1710-39
<b>Potencia</b>	1166 CV
<b>Armamento y carga útil</b>	6 ametralladoras Browning de 12,7 mm
<b>Carga externa máxima</b>	907 kg

**Italiano**

Il Curtiss P-40 E è il successore dello Hawk 81 A, meglio conosciuto come Tomahawk. Effettua il suo primo volo il 22 maggio 1941 con la designazione Hawk 87 A. La Gran Bretagna ordina 540 unità, che utilizzerà rinominandole Kittyhawk 1A, così come i paesi del Commonwealth; l'US Army Air Force ne ordina 1500, che impiegherà con il nome Curtiss P-40 E e che rivenderà alla Gran Bretagna in virtù del Lend-Lease.

Il P-40 E Kittyhawk 1A sarà utilizzato dalle forze armate di Nuova Zelanda, Africa del sud, Canada e URSS. La Gran Bretagna cederà un effettivo di 25 Kittyhawk 1A all'Australia: all'inizio del 1942 il territorio australiano è minacciato dall'avanzata giapponese e un gruppo di giovani piloti australiani si allena prima dell'entrata in servizio nello squadrone 75 a Port-Moresby in Nuova Guinea.

<b>Lunghezza</b>	9,65 m
<b>Apertura alare</b>	11,38 m
<b>Altezza</b>	3,76 m
<b>Peso massimo al decollo</b>	3996 kg
<b>Velocità massima</b>	579 km/h
<b>Velocità di crociera</b>	435 km/h
<b>Plafond operativo</b>	8839 m
<b>Raggio d'azione</b>	1046 km
<b>Motore</b>	1 Allison V-1710-39
<b>Potenza</b>	1166 CV
<b>Armamento e carico utile</b>	6 mitragliatrici Browning da 12,7 mm
<b>Carico esterno</b>	907 kg

**Nederlands**

De Curtiss P-40 E is de opvolger van de Hawk 81 A, beter bekend onder de naam Tomahawk. Op 22 mei 1941 voerde het vliegtuig zijn eerste vlucht onder de naam Hawk 87 A uit. Een bestelling van 540 eenheden werd aan Groot-Brittannië geleverd die, net zoals alle landen van de Commonwealth, het vliegtuig onder de benaming Kittyhawk 1A kenden. Een tweede bestelling van 1500 eenheden werd onder de naam Curtiss P-40 E aan de US Army Air Force geleverd, die het op zijn beurt aan Groot-Brittannië doorverkocht op grond van de leen- en pachtwet. De P-40 E Kittyhawk 1A werd gebruikt door de legers van Nieuw-Zeeland, Zuid-Afrika, Canada en de USSR. 25 stuks Kittyhawk 1A werden door Groot-Brittannië aan Australië afgestaan. In het begin van 1942 werd het Australisch grondgebied bedreigd door de opmars van de Japanners en een Australisch squadron van jonge piloten werd gevormd die voor hun post, het Squadron 75 te Port-Moresby in Nieuw-Guinea, traiden.

<b>Lengte</b>	9,65 m
<b>Spanwijdte</b>	11,38 m
<b>Hoogte</b>	3,76 m
<b>Max. toegelaten opstijgmasa</b>	3996 kg
<b>Maximum snelheid</b>	579 km/u
<b>Kruissnelheid</b>	435 km/u
<b>Praktisch plafond</b>	8839 m
<b>Actieradius</b>	1046 km
<b>Motorisering</b>	1 Allison V-1710-39
<b>Vermogen</b>	1166 PK
<b>Bewapening en nuttig laadvermogen</b>	6 Browning machinegeweren van 12,7 mm
<b>Externe lading</b>	907 kg

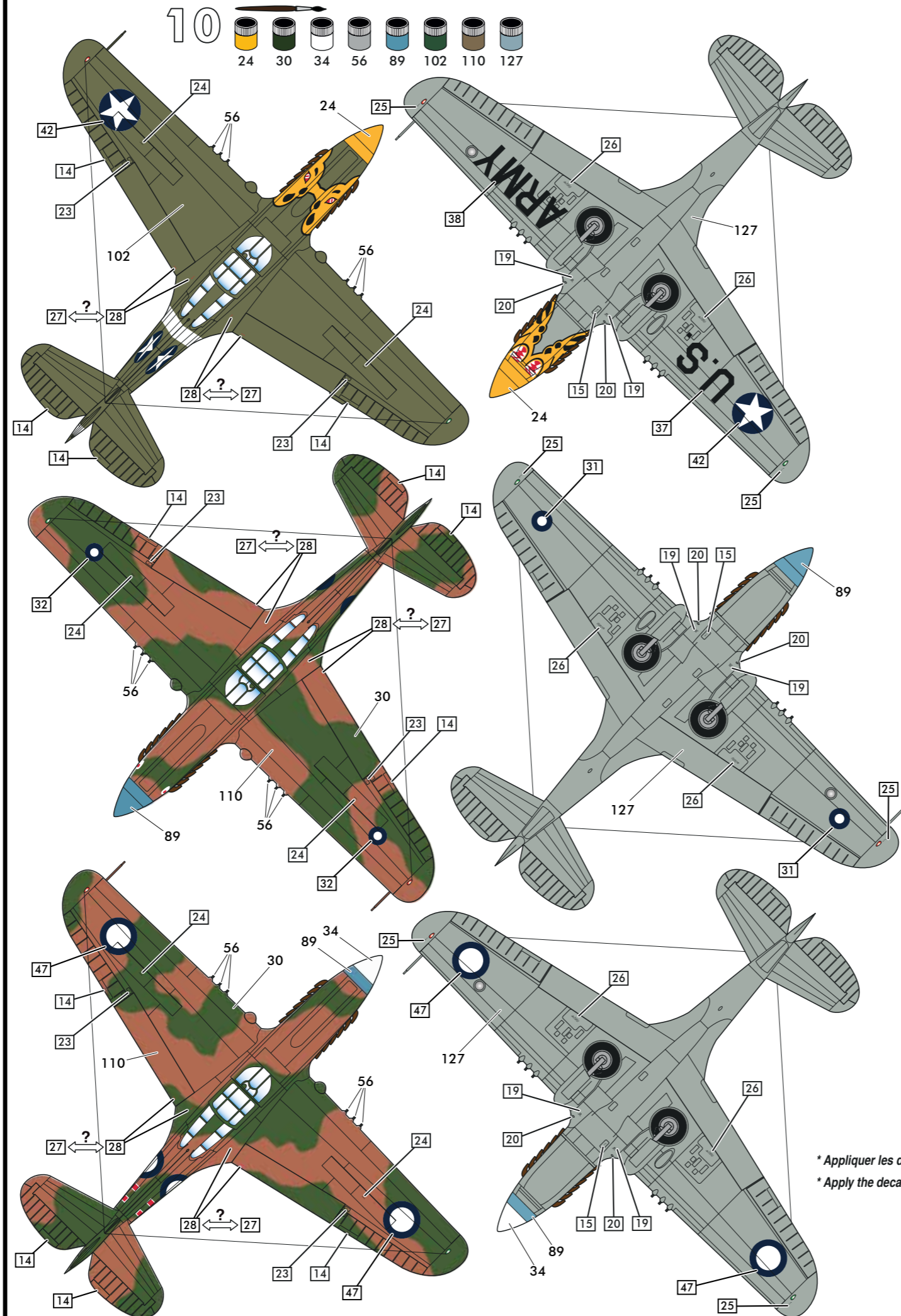

**a** • P-40E WARHAWK, 11th FS, 343rd FG, Fort Glenn AAF, Ile d'Umnak, Archipel des Aléoutiennes, juin 1942  
 • P-40E WARHAWK, 11th FS, 343rd FG, Fort Glenn AAF, Umnak Island, Aleutian Islands, June 1942

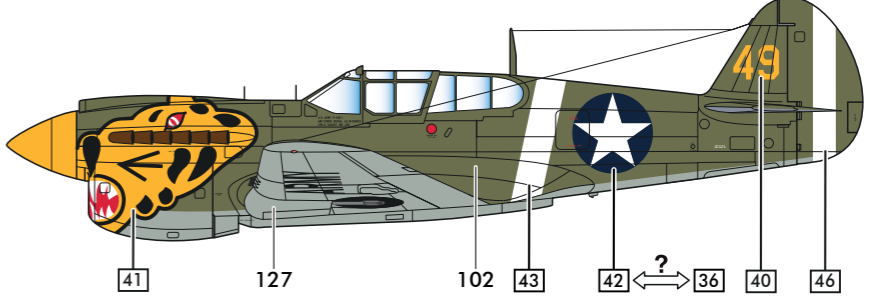
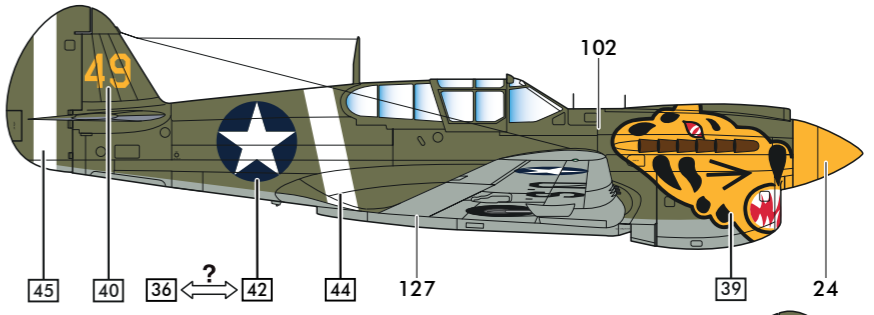

**b** • KITTYHAWK Mk.1, 75 Sqn, RAAF, Port Moresby, Nouvelle Guinée, 1942  
 • KITTYHAWK Mk.1, 75 Sqn, RAAF, Port Moresby, New Guinea, 1942

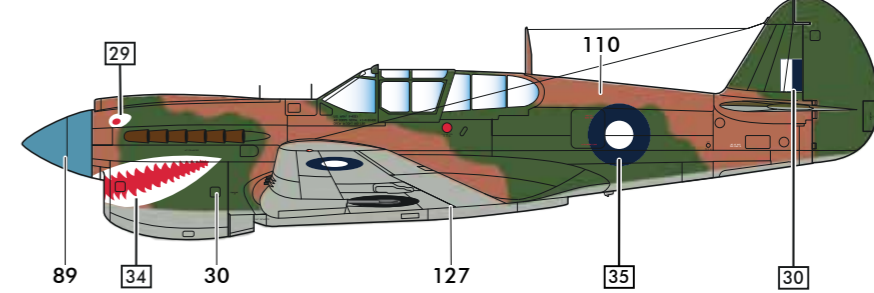
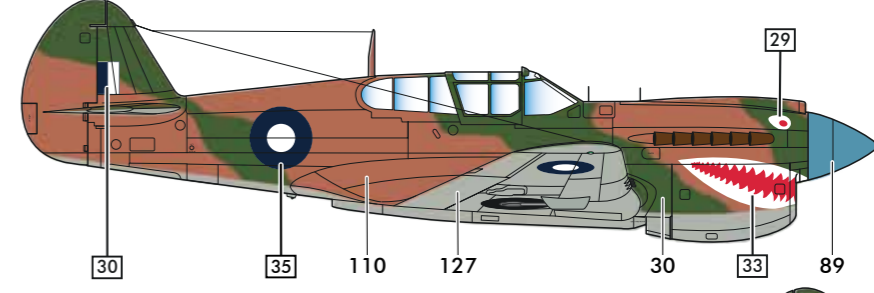

**c** • KITTYHAWK Mk.1, Sqn Ldr Dick Cresswell, 77 Sqn, RAAF, Livingstone Airstrip, Darwin, Australie, janvier 1943  
 • KITTYHAWK Mk.1, Sqn Ldr Dick Cresswell, 77 Sqn, RAAF, Livingstone Airstrip, Darwin, Australia, January 1943

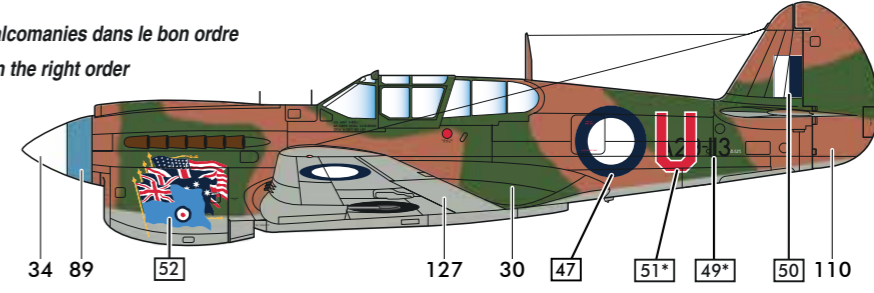
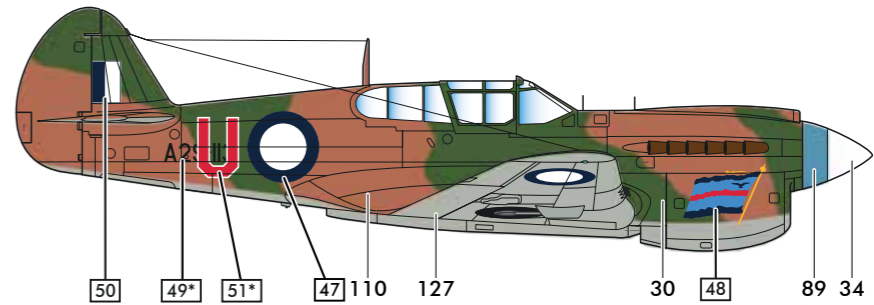

\* Appliquer les décalcomanies dans le bon ordre  
 \* Apply the decals in the right order